

MD III

BUISAFDICHTING - DUCT SEALING - OBTURATEUR TUBE ROHR ABDICHTUNG - TUBO DE SELLADO

FILO form

connect ▶ seal ▶ protect ▶

NL GEBRUIKSAANWIJZING

- Reinig en schuur de opening en de leiding. Open de schuimring, verwijder de schutfolie en kleef de schuimring rond de leiding en schuif deze ring 15 cm diep in de opening. Houd meerdere leidingen uit elkaar d.m.v. de schuimstrook. (A) Breng de 2^e schuimring aan en houd deze gelijk aan het eind van de opening.
- Open de aluminium verpakking en verwijder de klembeugel. Meng het PU-vulmiddel intensief gedurende 30 sec. Draai de schroefnippel direct geheel door de ring, de verpakking wordt hierdoor automatisch geopend. Steek de slang langs de schuimring en druk de verpakking leeg. Het PU-vulmiddel zal expanderen en de doorvoer afdichten. MDIII kan in horizontale en in verticale positie worden toegepast.

GB INSTRUCTIONS

- Clean and give the duct, cables or pipes a key with the sandpaper. Open the first foam ring and remove the foil from the sticky tape, place the foam around the cables or pipes and slide the foam flange 15 cm deep into the duct. Separate the cables with the foam strips (A). Place the 2nd foam flange so its flush with the end of the duct.
- Open the silver foil bag and remove the divider. Mix the PU filler intensively for 30 seconds. Attach the plastic tube to the nozzle and screw the nozzle into the red ring to pierce the bag. Push the tube through the foam flange and squeeze the filler into the duct. The PU filler will expand and seal the duct. MDIII can be used on horizontal or vertical ducts.

D GEBRAUCHSANWEISUNG

- Die Öffnung und die Leitung reinigen und mit Schmirgelleinen aufrauen. Den Schaumstoffring öffnen und die Schutzfolie entfernen. Den Ring um die Leitung kleben und 15 cm tief in die Öffnung schieben. Mehrere Kabel mit den Schaumstoffstreifen (A) trennen. Den zweiten Ring einsetzen und diesen an das Ende der Öffnung angleichen.
- Die Aluminiumverpackung öffnen und den Klemmbügel entfernen. Das PU-Füllmittel muss 30 Sekunden lang intensiv gemischt werden. Schieben Sie den transparenten Schlauch auf den Füllnippel und schrauben Sie den Füllnippel sofort in den Schraubring. Dadurch wird die Verpackung automatisch geöffnet. Stecken Sie den Schlauch entlang des äußersten Schaumstoffrings und drücken Sie das PU-Füllmittel in die Öffnung. Das PU-Füllmittel wird sich anschließend ausdehnen und wird die Öffnung völlig abdichten. Die MDIII-Abdichtung ist horizontal und vertikal anwendbar.

F MODE D'EMPLOI

- Nettoyer et dépolir l'ouverture et la conduite. Ouvrir le disque en mousse, retirer le film de protection et coller le disque autour de la conduite. Introduire ce disque dans l'ouverture sur environ 15 cm. Des câbles ensemble en utilisant la bande de mousse (A). Placer le deuxième disque en mousse à la fin du tube.
- Ouvrir l'emballage et enlever le séparateur du sachet. Mélanger intensive la mousse PU pendant 30 sec. Visser immédiatement le bec entièrement au travers de l'anneau. L'emballage sera percé automatiquement. Introduire le tuyau à travers la bague supérieure en mousse et vider l'emballage en appuyant. La mousse PU de ce sachet s'expande. MDIII est un montage horizontal et vertical.

E MODO DE EMPLEO

- Limpie y lije la apertura y el conducto. Abra el anillo de espuma, retire la película de protección y adhiera el anillo de espuma alrededor del conducto deslizándolo 15 cm en la apertura. Separe los diversos conductos con la tira de espuma (A). Coloque el segundo anillo de espuma en el extremo de la apertura.
- Abra el envase de aluminio y retire la horquilla de presión. Mezcle el relleno de PUR intensamente durante 30 segundos. Enrosque la boquilla en su totalidad a través del anillo. De este modo se abrirá el envase de forma automática. Introduzca el conducto a través del anillo de espuma y presione el envase hasta vaciarlo. El relleno de PUR se expandirá y sellará el hueco. MDIII puede aplicarse en posición horizontal y vertical.

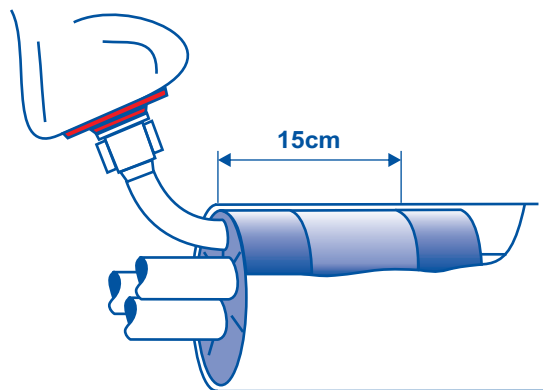
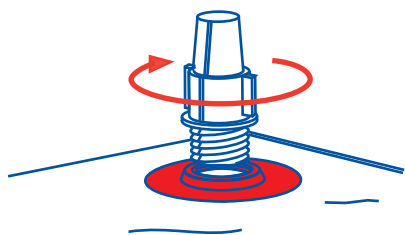

PATENT PENDING

